

Zamek kodowy mechaniczny klamka

Instrukcja obsługi

Model: GARDA YM608A

Spis Treści

Zawartość zestawu

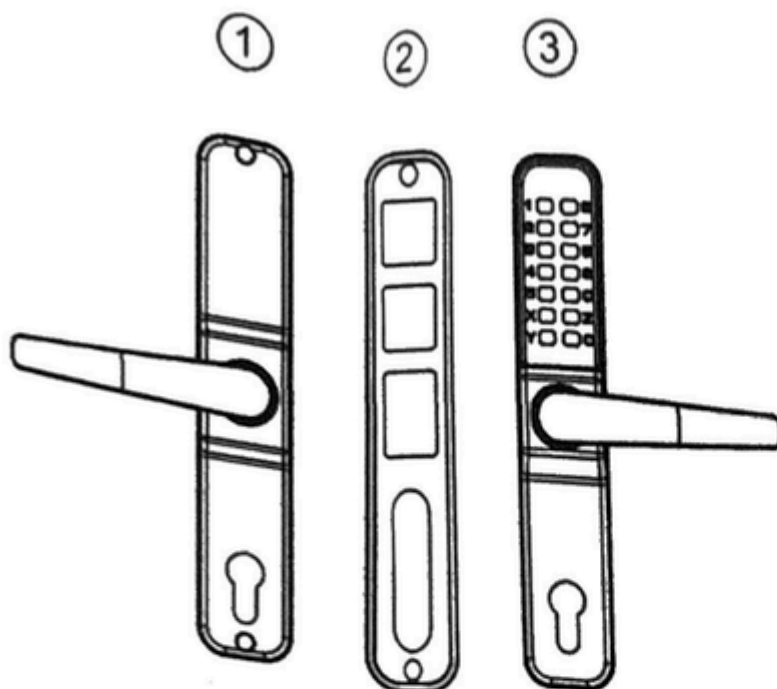

- 1) Inner door
- 2) rubber gasket ×2
- 3) Handle mechanical key lock body
- 4) Lanyards 8×8/2
- 5) Wood screw ×4 (for fixing striker plate and lock cylinder)
- 6) erection bolts ×3 (1 spare)

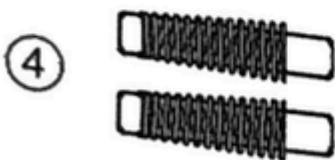

1. Drzwi wewnętrzne
2. Uszczelka gumowa ×2
3. Korpus zamka mechanicznego z klamką
4. Ciągna 8×8/2
5. Wkręty do drewna ×4
(do mocowania blachy zaczepowej i cylindra zamka)
6. Śruby montażowe ×3 (1 zapasowa)

Przed instalacją

1. Upewnij się, że wszystkie części są kompletne i działają prawidłowo.
2. Ustaw lub zmień hasło.
Hasła można ustawiać w różnych kombinacjach – nie mogą się powtarzać.
Najbezpieczniejsze jest hasło czterocyfrowe.
3. Po ustawieniu hasła sprawdź, czy zamek działa prawidłowo.
Cylinder zamka powinien obracać się płynnie.
Włóż cięgna w kwadratowy otwór cylindra napędowego i obróć je –
język zamka powinien wysuwać się i cofać bez oporu.

Ustawianie / zmiana hasła

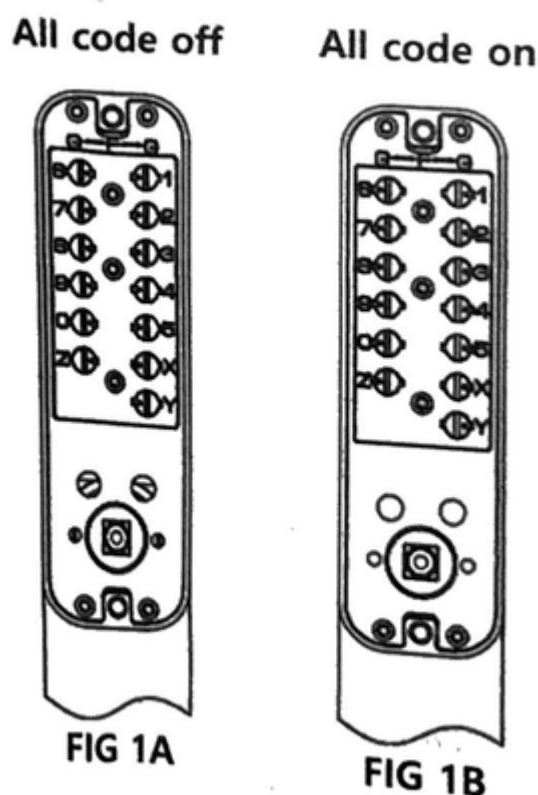

1. Na tylnej części korpusu zamka znajduje się **klucz numeryczny i przyciski ze szczelinami**.
Gdy punkt na przycisku jest skierowany **do środka**, oznacza to **brak hasła** (*password free mode – tryb bez hasła*).
(Rys. 1A)
2. Aby ustawić przycisk jako część hasła:
 - o Wciśnij przycisk małym śrubokrętem.
 - o Obróć go o **180°**, tak aby punkt znalazł się **po zewnętrznej stronie numeru**.
 - o Ten przycisk staje się teraz częścią hasła (pozycja „G”).
(Rys. 1B)

3. Aby usunąć przycisk z hasła, ponownie wciśnij go śrubokrętem i obróć o 180°, tak aby kropka była skierowana **do środka korpusu** (pozycja „F”).

Ilustracje

- **Rys. 1A:** Wszystkie przyciski w pozycji „off” – brak hasła (*password free*)
- **Rys. 1B:** Wszystkie przyciski w pozycji „on” – aktywne hasło

Instalacja

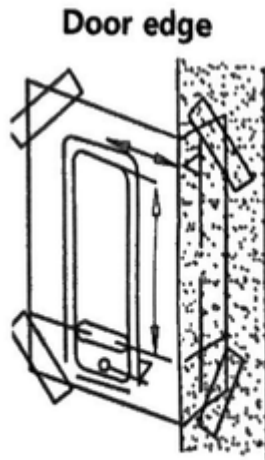

FIG 2

1. Prawidłowo ustaw i przyklej **szablon montażowy (Model 405)** na wewnętrznej powierzchni drzwi, na odpowiedniej wysokości od podłogi. Upewnij się, że oznaczenia na szablonie odpowiadają rzeczywistym otworom. **(Rys. 2)**
2. Otwory o średnicy **10 mm** to główne otwory dla kwadratowego trzpienia klamki.
3. Dwa otwory o średnicy **7 mm** służą do przejścia śrub mocujących mechanizm numeryczny.
4. Dodatkowe otwory o średnicy **6 mm** przeznaczone są na piny wzmacniające.
5. **Wywierć wszystkie oznaczone otwory** zgodnie z szablonem.

Ilustracje

Rys. 2: Prawidłowe pozycjonowanie szablonu montażowego względem krawędzi drzwi

Regulacja klamki

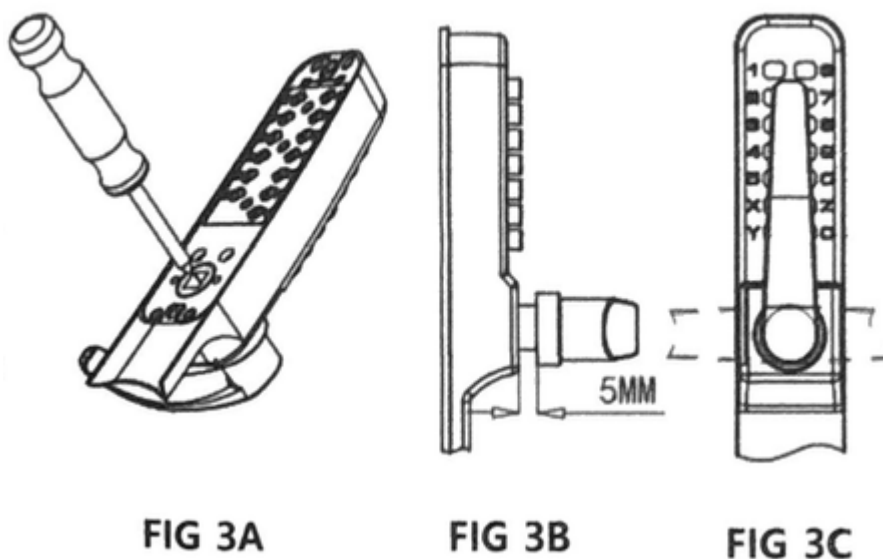

1. Po otwarciu opakowania klamki znajdują się nad korpusem zamka. Określ kierunek otwierania drzwi (lewe/prawe).
2. Poluzuj śrubę w korpusie zamka śrubokrętem krzyżakowym (**Rys. 3A**). Pozostaw klamkę w odległości ok. **5 mm** od korpusu (**Rys. 3B**).
3. Ustaw kierunek otwierania drzwi zgodnie z **Rys. 3C**, a następnie dokręć śrubę mocującą.

Ilustracje

- **Rys. 3A:** Poluzowanie śruby korpusu zamka
- **Rys. 3B:** Odstęp klamki od korpusu – 5 mm
- **Rys. 3C:** Regulacja kierunku otwierania drzwi (lewo/prawo)

Ustawienie otwierania w lewo/prawo i funkcja zabezpieczenia przed podniesieniem (*Uplift Anti-Lock*)

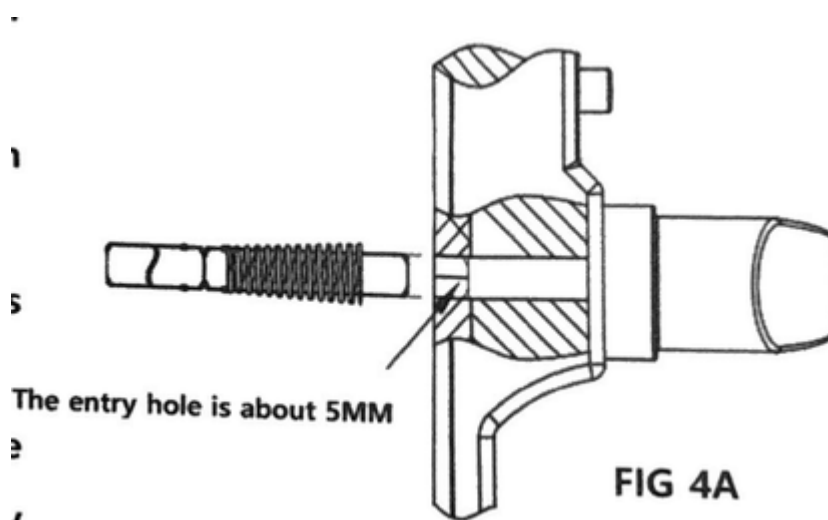

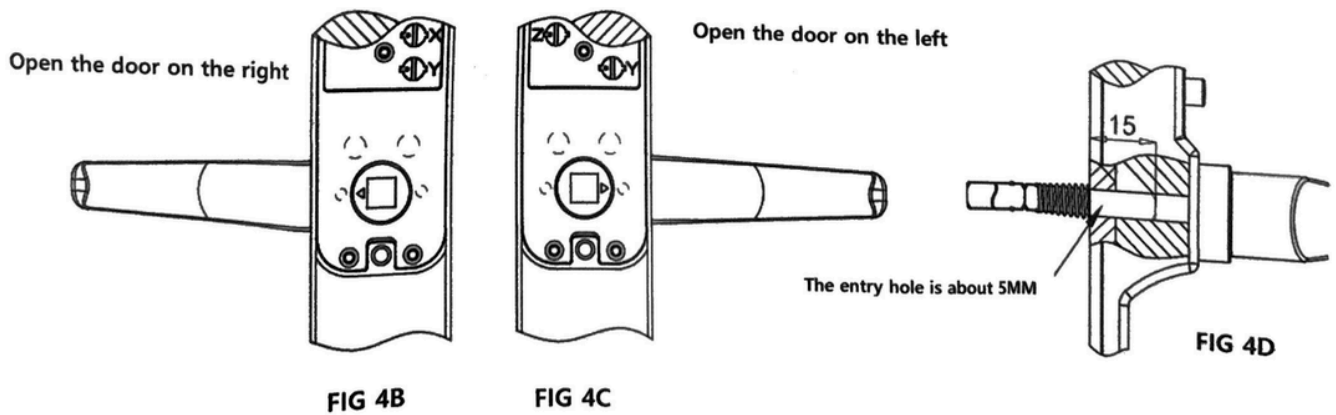

1. Włóż cięgna na głębokość ok. **5 mm** do kwadratowego otworu w korpusie zamka (Rys. 4A).
2. Dla **drzwi prawych** – trójkątna strzałka powinna być skierowana **w kierunku klamki** (Rys. 4B).
3. Dla **drzwi lewych** – trójkątna strzałka również powinna być skierowana **w kierunku klamki** (Rys. 4C).
4. Po zainstalowaniu zamka szyfrowego w drzwiach, głębokość wsunięcia cięgien do korpusu zamka powinna wynosić **więcej niż 15 mm** (Rys. 4D).

Ilustracje

- **Rys. 4A:** Włożenie cięgna na głębokość 5 mm
- **Rys. 4B:** Ustawienie dla drzwi prawych
- **Rys. 4C:** Ustawienie dla drzwi lewych
- **Rys. 4D:** Głębokość wsunięcia cięgna – powyżej 15 mm

Montaż blachy zaczepowej i puszki w ościeżnicy drzwi

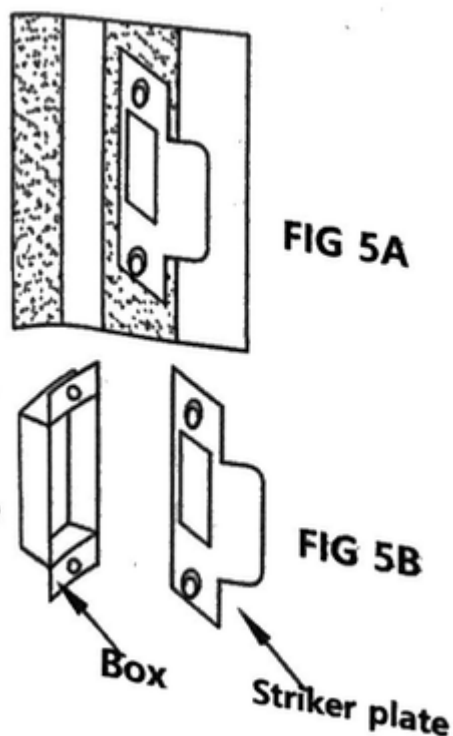

Ważne uwagi

- **Blacha zaczepowa** musi być zamontowana tak, aby cięga zamka mogły swobodnie wchodzić w otwór.
Rygiel zabezpieczający **nie może** wchodzić do otworu blachy zaczepowej.
- Ustaw blachę zaczepową dokładnie na ościeżnicy drzwi, uwzględniając powyższe punkty.

Instrukcja montażu

1. Ustal prawidłowe położenie blachy zaczepowej.
Zaznacz jej kontur oraz położenie dwóch otworów montażowych.
2. Usuń blachę zaczepową. Dopasuj **puszkę** do oznaczeń, zaznacz jej obrys, a następnie wyjmij ją.
3. Wykonaj otwór pod puszkę o głębokości ok. **12 mm** i kształcie kwadratowym, aby można było łatwo ją osadzić.
Przednia część blachy zaczepowej powinna być **zlicowana z powierzchnią ościeżnicy**, a zagłębienie wokół niej powinno mieć ok. **1 mm**.

Ilustracje

- **Rys. 5A:** Montaż blachy zaczepowej w ościeżnicy
- **Rys. 5B:** Elementy montażowe – puszka i blacha zaczepowa